

# T. I. A. della coesione territoriale delle regioni italiane.

Modello, su base place evidence, per la valutazione di policy rivolte allo sviluppo della green economy in aree interne e periferie metropolitane

Unità della Puglia – 10 febbraio 2017

# W.P. 2.1 - Compiti dell'Unità

- Definizione concetti: coesione, competitività, sostenibilità, diversità, inclusione, equità
- Approfondimento: **capitale territoriale**

# Capitale territoriale

Bibliografia ragionata (in progress)

**OECD, 2001**

*Territorial Outlook.*

**Dematteis, 2005**

Il territorio nello sviluppo locale...

SLoT

- Altri contributi da esplorare,  
Salone, Celata e Rossi ...

**Camagni, 2009**

Territorial capital and regional development

-**Affuso e Camagni**, 2010

Territorial capital ... an econometric approach

-**Brasili et Al.**, 2012, "The Impact of the Economic Crisis on the Territorial Capital of Italian Regions",

-**Capello et Al.**, 2009, Territorial Capital and Regional Growth...

-**Casi e Resmini**, 2012, ...the role of regional territorial capital

-**Fratesi e Perucca**, 2014, 'Territorial Capital and the Effectiveness of Cohesion Policies...

# Capitale territoriale: Camagni

|                  |                                                     |                                                                                                                                                          |                                                                                                                                                                              |                                                                                                                                                                                         |
|------------------|-----------------------------------------------------|----------------------------------------------------------------------------------------------------------------------------------------------------------|------------------------------------------------------------------------------------------------------------------------------------------------------------------------------|-----------------------------------------------------------------------------------------------------------------------------------------------------------------------------------------|
| <b>RIVALITA'</b> | <p><b>Rivalità alta</b><br/>(beni privati)</p>      | <p><u>Capitale fisso Privato</u><br/><u>Esternalità pecuniarie (hard)</u><br/><u>Beni pubblici tariffati (escludibili)</u> <i>c</i></p>                  | <p><u>Servizi privati relazionali:</u><br/>-<u>rapporti esterni delle imprese</u><br/>-<u>trasferimento di risultati R&amp;D</u><br/>-<u>Spin-off universit</u> <i>i</i></p> | <p><u>Capitale umano:</u><br/>- <u>imprenditorialità</u><br/>- <u>creatività</u><br/>- <u>competenze private</u><br/><u>Esternalità pecuniarie (soft)</u> <i>f</i></p>                  |
|                  | <p>(beni di club)</p> <p>(beni pubblici impuri)</p> | <p><u>Reti proprietarie Beni collettivi:</u><br/>-<u>Paesaggio</u><br/>-<u>Cultural heritage</u><br/>-<u>Risorse culturali "di sistema"</u> <i>b</i></p> | <p><u>Reti di cooperazione</u><br/>- <u>alleanze strategiche (R&amp;D e conoscenza)</u><br/>-<u>servizi in parenariato p/p</u><br/><u>Governance su suolo</u> <i>h</i></p>   | <p><u>Capitale relazionale (micro: associaz.)</u><br/>- <u>capacità di cooperazione</u><br/>- <u>capacità di azione collettiva, reputaz.</u><br/>- <u>competenze coll.</u> <i>e</i></p> |
|                  | <p>(beni pubblici)</p> <p><b>Rivalità bassa</b></p> | <p><u>Risorse:</u><br/>- <u>naturali</u><br/>- <u>culturali puntuali</u></p> <p><u>Capitale fisso sociale:</u><br/>- <u>infrastrutture</u> <i>a</i></p>  | <p><u>Agenzie di trascodifica R&amp;D</u><br/><u>Sollecitatori di ricettività</u><br/><u>Connettività</u><br/><u>Economie di agglomerazione</u> <i>g</i></p>                 | <p><u>Capitale sociale (macro: civiness):</u><br/>- <u>institutions</u><br/>- <u>modelli di comport</u><br/>- <u>valori, rappresentazioni</u> <i>d</i></p>                              |
|                  | <p><b>Beni materiali</b><br/>(hard)</p>             | <p><b>Beni misti</b><br/>(hard + soft)</p>                                                                                                               | <p><b>Beni immateriali</b><br/>(soft)</p>                                                                                                                                    |                                                                                                                                                                                         |

**MATERIALITA'**

# Capitale territoriale: Indicatori (in progress)

## Fratesi e Perucca, [2014, p. 8]

Figure 3. Territorial capital: an empirical measurement for CEE NUTS3 regions

|                  |          |                                                                                                      |                                               |                                                                        |
|------------------|----------|------------------------------------------------------------------------------------------------------|-----------------------------------------------|------------------------------------------------------------------------|
| Rivalry<br>(low) | → (high) | <i>c</i><br><u>Private goods</u><br>IP addresses                                                     | <i>i</i><br><u>Workforce by ISCO function</u> | <i>f</i><br><u>Resident population by ISCED educational attainment</u> |
|                  |          | <i>b</i><br><u>Club goods, impure public goods</u><br>Bed places in tourists accomodation facilities | <i>h</i>                                      | <i>e</i>                                                               |
|                  |          | <i>a</i><br><u>Public goods</u><br>Multimodal accessibility<br>Natural capital                       | <i>g</i><br><u>Urban/rural typology</u>       | <i>d</i><br><u>Female unemployment rate</u>                            |
|                  |          | <u>Tangible goods (hard)</u>                                                                         | <u>Mixed goods (hard + soft)</u>              | <u>Intangible goods (soft)</u>                                         |
|                  |          | Materiality (high)                                                                                   | →                                             | (low)                                                                  |

# Capitale territoriale: Indicatori (in progress)

## Fratesi e Perucca, [2014, p. 9]

**Table 2. Territorial capital, data and sources**

| Quadrant of Territorial Capital | Name of proxy                           | Description                                                     | Source of data |
|---------------------------------|-----------------------------------------|-----------------------------------------------------------------|----------------|
| <b>a</b>                        | Accessibility                           | Population potential within 50 km airline distance              | ESPON          |
| <b>b</b>                        | Bed places                              | Per capita bed places in registered tourist accommodation       | EUROSTAT       |
| <b>c</b>                        | IP addresses                            | Number of registered IP addresses                               | ESPON          |
| <b>d</b>                        | Female unemployment rate                | Ratio between female and male unemployment (age over 15)        | EUROSTAT       |
| <b>f</b>                        | Resident population by ISCED attainment | Share of high educated residents (ISCED 5 and 6) over the total | EUROSTAT       |
| <b>g</b>                        | Urban/rural typology                    | Urban/ rural settlements                                        | ESPON          |
| <b>i</b>                        | Workforce by ISCO function              | Share of professionals and managers over the total              | EUROSTAT       |

# Capitale territoriale: Indicatori (in progress)

## Brasili et Al. [2012]

### **Social capital (synthetic index)**

- Voluntary activity
- People who donate to associations
- Irregular full time equivalent units (%)
- Frequency with which people enquire and discuss about politics
- Number of environmental crimes

### **Cognitive capital (synthetic index)**

- R&D personnel
- Innovative capacity
- Patent applications
- Theatre and music performances
- Book readers
- Visitors of exhibitions and museum

### **Human capital (synthetic index)**

- Rate of enrollment in upper secondary education e altri 3 indicatori

### **Relational capital (synthetic index)**

- Export capacity e altri 4 indicatori

### **Infrastructural capital (synthetic index)**

- People who travel with bus... who are satisfied ...e altri 7 indicatori

### **Productive capital (synthetic index)**

- Index of entrepreneurship e altri 3 indicatori

### **Environmental capital (synthetic index)**

- Families with air problems e altri 6 indicatori

### **Settlement capital (synthetic index)**

- Population density e altri 3 indicatori

# Capitale sociale

## **Bourdieu** (1984)

Risorse ancorate al luogo e collegate al possesso di una rete di relazioni di mutuo riconoscimento; individualmente utilizzate per migliorare la propria condizione sociale

## **Coleman** (1988)

Istituzioni, valori, obblighi morali che migliorano il capitale umano dando efficacia ai processi formativi

## **Putnam** (1993)

Frutto di storia e geografia, partecipazione alla vita collettiva, fiducia, reciprocità, solidarietà; regola il funzionamento della società (civicness)

## **Gidwani** (2009): Le ricerche più frequenti:

- valutano effetto su competitività economica
- misurano quanto sia d'aiuto durante le crisi (solidarismo?)
- lo considerano stock accumulato di obblighi morali che si trasformano in ritorno economico (mutua assicurazione)



# Capitale sociale -> territoriale

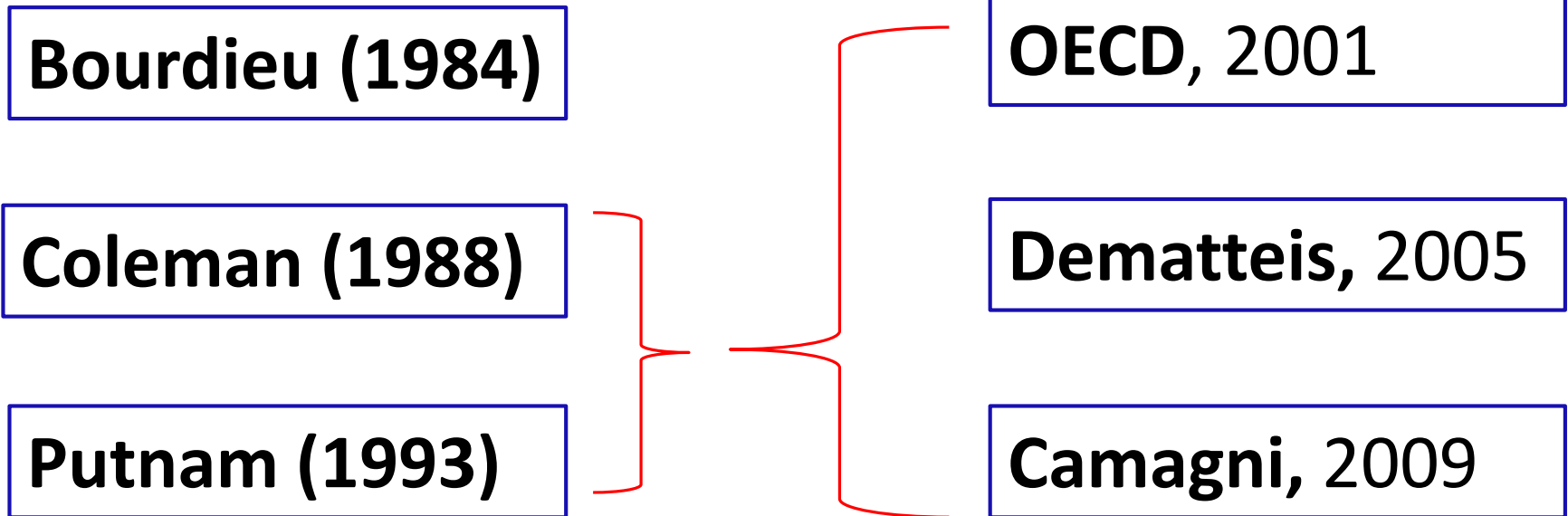

# Altri concetti chiamati in causa

Sviluppo, crescita (conflitti)

Territorio e identità territoriali

Governance

# Compiti da svolgere

- Completare definizione dei concetti assegnati
- Completare ricerca bibliografica su «capitale territoriale»
- Stilare un set di indicatori potenziali
- Condividere un'accezione di capitale territoriale e selezionare indicatori

## Bibliografia (in progress) Capitale territoriale

- **Camagni R.**, 2009, "Territorial capital and regional development", Capello R. e Nijkamp P. (eds.), Handbook of regional growth and development theories, Cheltenham (UK), Edward Elgar, pp. 118-132.
- Affuso A. e Camagni R., 2010, Territorial capital and province performance in the Latin Arch: an econometric approach, AISRE, 2010, pp. 1-17.
- Brasili C., Saguatti A., Benni F., Marchese A., Gandolfo D., 2012, "The Impact of the Economic Crisis on the Territorial Capital of Italian Regions", 52nd Congress of the European Regional Science Association: "Regions in Motion - Breaking the Path", 21-25 August 2012, Bratislava, Slovakia.
- Capello R., Caragliu A. and Nijkamp P., 2009, Territorial Capital and Regional Growth: Increasing Returns in Cognitive Knowledge Use, Tinbergen Institute Discussion Paper, TI 2009-059/3, pp. 1-24.
- Casi L. e Resmini L., 2012, Foreign Direct Investment and Growth: the role of regional territorial capital, AISRE, pp. 1-25.
- Fratesi U., Perucca G., 2014, 'Territorial Capital and the Effectiveness of Cohesion Policies: an Assessment for CEE Regions', GRINCOH Working Paper Series, Paper No. 8.05, pp. 1-24.
- **Dematteis G. e Governa F.**, 2005, "Il territorio nello sviluppo locale. Il contributo del modello SLoT", in Dematteis G. e Governa F., *Territorialità, sviluppo locale, sostenibilità: il modello SLoT*, Milano, FrancoAngeli, pp. 15-38.
- **OECD**, 2001, *Territorial Outlook. Territorial economy*, Paris, OECD Publications.

## Bibliografia (in progress) Capitale sociale

- Cannone M., 2012, “La strana geografia del capitale sociale”, *Rivista geografica italiana*, 119, 2, pp. 125-150
- Gidwani V., 2002, “New theory or new dogma? A tale of social capital and economic development from Gujarat, India”, *Journal of Asian and African Studies*, 37, 2, pp. 83-112.
- Gidwani V., 2009, “Social capital”, *The dictionary of human geography. 5th Edition*, Wiley Blackwell, pp. 689-690.
- Van Dyck B. e Van den Broeck P., 2013, “Social innovation: a territorial process”, Moulaert F. e Altri (a cura di), *The international handbook on social innovation. Collective action, social learning and transdisciplinary research*, Cheltenham (UK), Edward Elgar, pp. 131-141.